

## PAIGALDUSJUHEND

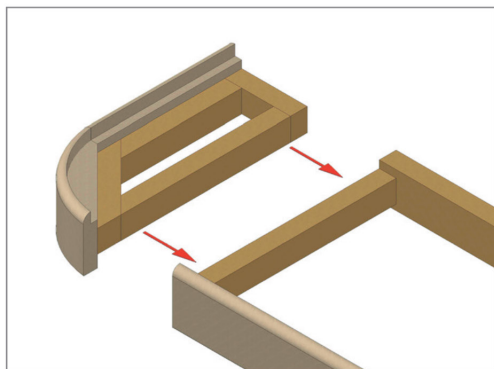

Figure 1

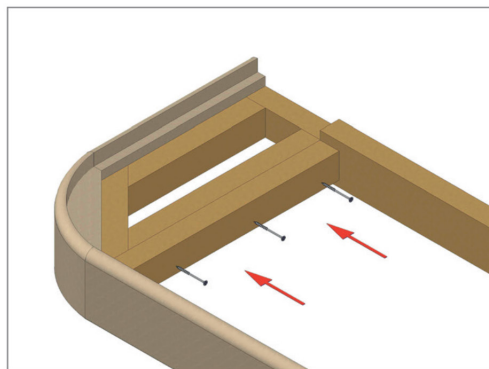

Figure 2

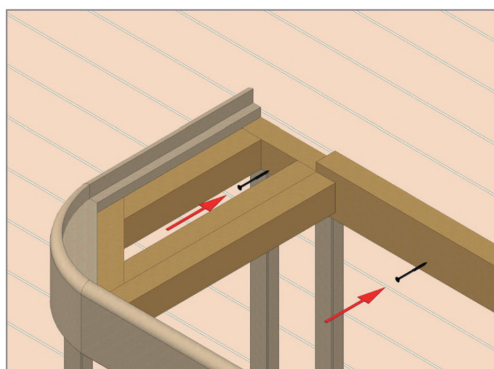

Figure 3

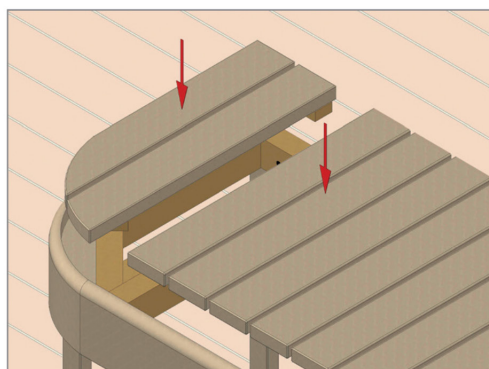

Figure 4

1. Võimalusel ühendage lava otsamooduli ja järgneva lava raamid omavahel kokku kindlal tasapinnal, näiteks põrandal. Samaaegselt jälgides, et moodulite äärelauad sobituksid omavahel täpselt kokku. (Pilt 1)
2. Ühendage lava otsamooduli ja järgneva lavamooduli raamid 5x80 mm kruvidega. (Pilt 2.)
3. Seejärel tõstke ühendatud lava raamid tugelele ja kinnitada need kruvidega (5x80 mm) seinte külge. Vastavalt seinakonstruktsioonile kasutada vajadusel pikemaid kruve. Kindlasti toestada lisatugedega ka lava otsamoodul. NB! Lavatoed ei sisaldu toote pakendis. (Pilt 3)
4. Viimases etapis tõstke paika lava restid. (Pilt 4)

**Soovituslik on töödelda lava puitosad puidukaitsevahendiga, et kaitsta puitu niiskuse eest.**

**Tootja ei vastuta toodete eest, mille kahjustused tulenevad puidukaitsevahendiga mittetöötlemisest.**

**Spetsiaalsed sauna mõeldud puidukaitsevahendid on saadaval hästivarustatud ehituspoes.**

# LAVAKOMPLEKTI HOOLDUSJUHEND

## **Mõned kasulikud nõuanded, et Teie saunalavad kestaks kauem:**

- Lava ruum tuleks jagada nii, et igale inimesele jääb istumisruumi umbes 60 cm (sõltuvalt ruumi suuruselt võib olla ka vähem). Nii on inimesel mugavam ja lava ei ole ülekoormatud.
- Leiliruumis ei tohiks viibida märgades ujumisriietes, kuna nendest väljavoolav vesi kahjustab oluliselt saunalava ja selle karkassi. Et lava välimus püsiks kauem värske, tuleks kasutada istmikualuseid. Nendega on kuumal saunalaval mugavam istuda.
- Saunalava peaks vähemalt korra aastas puhastama spetsiaalsete saunapuhastusvahenditega nt. Tikkurila SUPI SAUNAPESU. Tugevamad plekid, mis ei taha puhastusvahendiga eemalduda, võib puhastada peenikesse liivapaberiga. Pärast puhastust tuleks lava katta uuesti lavakaitsevahendiga nt. Tikkurila SUPI LAUDE-SUOJA-ga.
- Peale saunas käiku tuleb leiliruum kindlasti liigestest niiskusest kuivatada, selleks tuleb laes asuv ventilatsiooniluk peale saunakäiku hoida avatuna.

## **Sauna puhastamisel lähtutakse alljärgnevatest põhimõtetest:**

- Lava pestakse leeliselist puhastusvahendit kasutades harja või abrasiivse pesulapiga. Unustada ei tohi ka lava alakülge, lavalaudade servi ja lava tugikonstruktsioone.
- Seejärel puitpinnad loputatakse ja kuivatatakse.
- Puhastus on veelgi tulemusrikkam, kui kasutatakse abrasiivpulbreid või desinfitseeriva toimega puhastusvahendeid. Need ühtlasi valgendavad puidu pinda. Desinfitseerivate ainete kasutamisel peavad nii pesuvesi kui ka puit olema jahedad.
- Saunaõhu suhtelise niiskuse muutumine võib puidu “elama” panna, mistõttu võivad muutuda puitdetailide mõõtmed.

## **Ei tohi unustada alljärgnevat põhimõtet:**

- Korteris on olemas õhuvahetusventilaatorid, mis tuleb nii saunaskaigu kui ka sauna kasutamise järgse kuivamise ajaks sisse lülitada.
- Õhutamisklapp peab olema nii saunaskaigu kui ka sauna kasutamise järgse kuivamise ajal avatud.
- Kerise peab pärast iga saunakorda ligikaudu pooleks tunniks tööle jääma.
- Kui lavaastmed on mahavõetavad, tõsta need pärast saunas kaimist lava kuivamise kiirendamiseks püstisesse asendisse.
- Saunas ei tohi pesu kuivatada, sest pesust õhkuv niiskus põhjustab sauna puitosade tumenemist. Pesu kuivatamine kuuma kerise kohal tekitab aga tuleohtu.

**Kuna sauna puitmaterjalid satuvad sauna kütmisel suure kuumuse kätte, väheneb nende niiskuse sisaldus ja puit kipub kokku tõmbuma. Lauad võivad selle tagajärjel praguneda.**

**Leiliruumi puitmaterjalid, nt seinapaneelid, tõmbuvad samuti aja jooksul tumedamaks. Tumenemist soodustab kerise kuumus. Samuti võib kerisekividest murenev ja õhuvooluga üles tõusev peen kivitolm tumendada kerise läheduses olevat puitpinda.**

**Leiliruumi puitpindade kõrgeim lubatud temperatuur on +135C. Leiliruumi suurim lubatud temperatuur on ca +125C. Kõrge kuumus vähendab puitdetailide eluiga!**